

Plasma Torcia per taglio ABIPLAS CUT 70



**BINZEL. La torcia
taglio plasma
ideale per ogni
tipo di impiego.**

Le torce manuali della serie ABIPLAS® CUT sono state concepite e realizzate per essere utilizzate nella maggior parte delle applicazioni di taglio mediante l'uso di aria compressa come gas plasmageno e di raffreddamento.

Tutto ciò viene reso possibile dalla ampia gamma di accessori disponibili.

ABIPLAS® CUT è la torcia ideale per ogni tipo di impiego nel taglio.

Dati tecnici secondo EN 60 974-7:

Duty Cycle :	70 A al 60 % 50 A al 100 %
Gas :	Aria compressa per gas plasmageno e circuito di raffreddamento Pressione aria 4.8 - 7 bar Pressione di taglio 5.5 bar Volume di aria richiesto 155 l/min a 5.5 bar Uscita aria fine taglio : ca. 60 sec
Voltaggio di innesco :	7 kV
Spessore di taglio :	max. 25 mm a 70 A max. 15 mm a 50 A dipende dal materiale da tagliare e dal generatore

Tipo	Descrizione	Codice
ABIPLAS® CUT 70; 6 m, SC G^{1/4}	Torcia plasma attacco singolo G 1/4	742.D004
ABIPLAS® CUT 70; 6 m, CC	Torcia plasma attacco centralizzato *) In caso di ordine si prega di indicare i pin di collegamento.	742.D037

*) Per un utilizzo in sicurezza accertarsi che il generatore sia conforme alla normativa EN 50 192.



ABIPLAS CUT 70

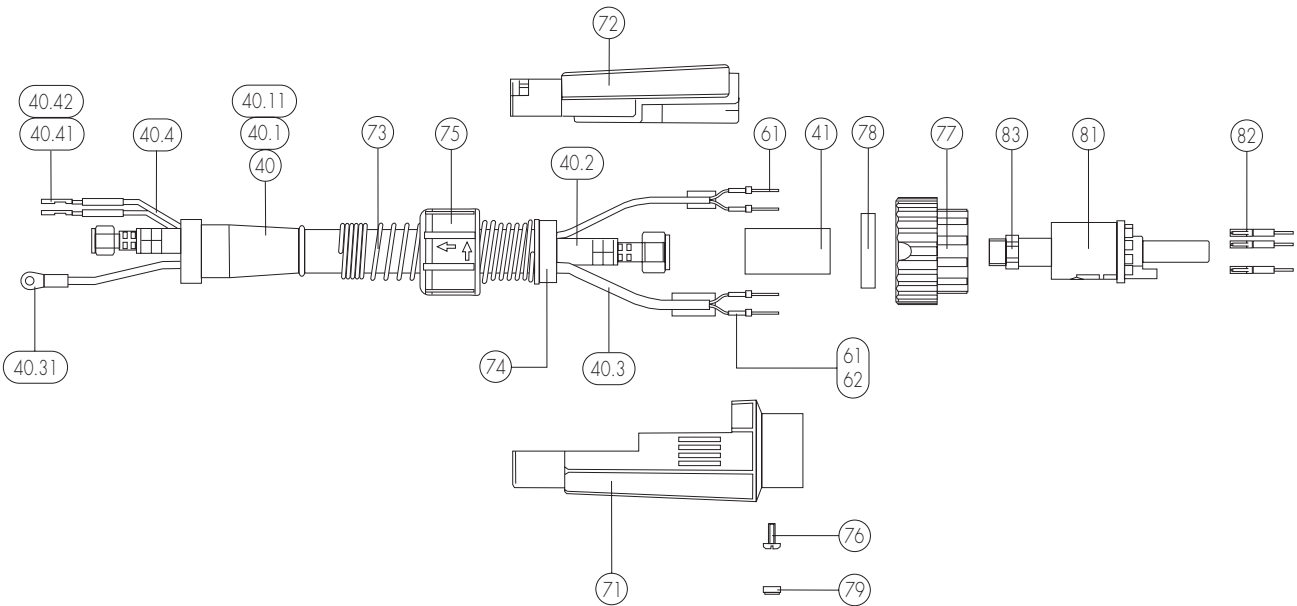
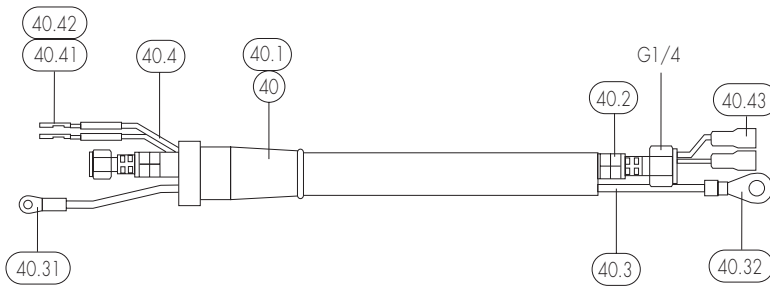
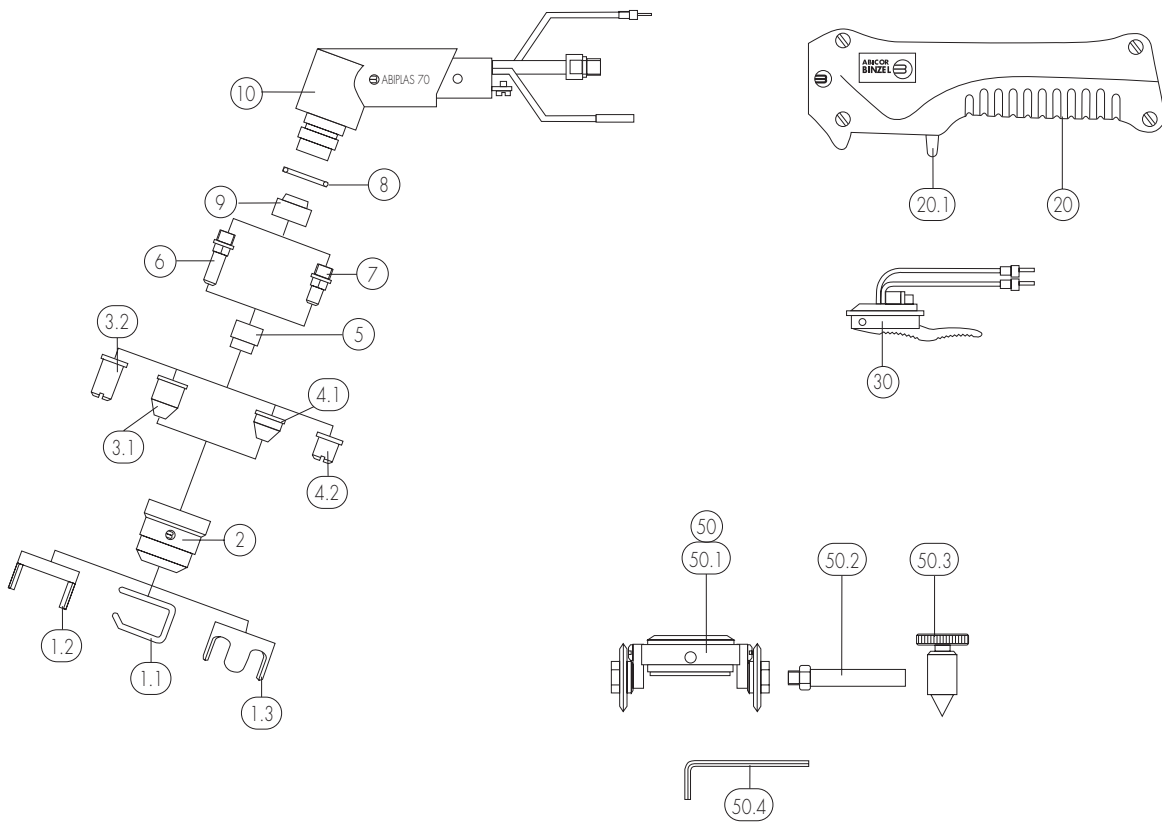

CODICE	RIF.	DESCRIZIONE
742D004	000	Torcia ABICUT 70 mt.6 att. 1/4"
742D037	000	Torcia ABICUT 70 mt.6 att.Central.
742D010	001.1	Molla distanziale ABICUT CUT 70
742D047	001.2	Ugello esterno due punte ABICUT 70
742D048	001.3	Ugello esterno quattro punte ABICUT 70
742D060	001.4	Ugello lungo a 4 punte lungo
742D023	002.0	Cappa isolante esterna ABICUT 70
742D014	003.1	Cappa plasmogena lunga D=0,9/30A-ABICUT 70
742D038	003.1	Cappa plasmogena lunga D=1.1/50A-ABICUT 70
742D029	003.2	Cappa plasm.lung. striscio D=0.9/30A-ABICUT 70
742D008	004.1	Cappa plasmogena STD D=0.9/30A ABICUT 70
742D018	004.1	Cappa plasmogena STD D=1.1/50A-ABICUT 70
742D041	004.1	Cappa plasmogena STD D=1.2/70A-ABICUT 70
742D027	004.2	Cappa plasm.corta striscioD=0.9/30A-ABICUT 70
742D028	004.2	Cappa plasm.corta striscioD=1.1/50A-ABICUT 70
742D007	005.0	Anello isolato con diffusore ABICUT 70
742D057	006.0	Elettrodo plasmogeno lungo ABICUT 70-Ex 742D015
742D056	007.0	Elettrodo plasmogeno STD ABICUT 70
165D014	008.0	O-Ring CUT 70
742D012	009.0	Isolante interno ABICUT 70
742D022	010.0	Corpo torcia ABICUTCUT 70 (comp.pos.8 e 9)
745D046	020.0	Impugnatura completa ABICUT 110
400D252	020.1	Ferma leva micro per imp.Plasma CUT 70
185D039	030.0	Microinterruttore ABIPLAS CUT 70/110/150
745D024	040.00	Fasciame mt.6 att. 1/4" STD ABICUT 70
745D054	040.00	Fasciame mt.6 att.Centralizzato ABICUT 70
107D004	040.10	Neoprene copri fasciame att.1/4" STD
107D007	040.11	Neoprene per att.Centralizzato(Pos.40.1/73/74/75)
116D003	040.20	Coassiale per aria/corrente

CODICE	RIF.	DESCRIZIONE
1000074	040.30	Cavetto unipolare per arco pilota mmq.2.5 a metro
175D045	040.31	Capocorda per arco pilota parte impugnatura
1750039	040.32	Capocorda per arco pilota parte posteriore
1000018	040.40	Cavetto bipolare microa metro ABICUT 70
1750033	040.41	Faston parte micro
4000119	040.42	Isolante faston parte anteriore
1750001	040.43	Faston isolato piatto
742D021	041.00	Spezzone tubo termoretraibile
742D051	050.00	Compasso completo ABICUT 70
742D043	050.10	Carrello compasso ABICUT 70
742D052	050.20	Asta compasso L.mm.250-ABICUT 70
7430342	050.30	Perno centratura asta compasso ABICUT 70
7430270	050.40	Chiave a brugola
2430053	061.00	Spinotti interni piccoli Mechafin
100D001	062.00	Cavetto unipolare per pin a metro
5012248	070	Copri adattatore centralizzato Pos.071/072/075
5000343	073.00	Molla f.coassiale su impugnatura CUT 70
4000412	074.00	Ghiera ferma spirale sostegno fasciame
4000297	075.00	Ghiera f.fasciame imp.Ergo con foro ø 31
0000552	076.00	Vite cilindrica M4X6
5012250	077.00	Ghiera
7710502	078.00	Anello distanziatore intermedio
5000362	079.0	Tappo
2430050	081.00	Corpo attacco Mechafin
2430054	082.00	Spinotti esterni grandi Mechafin
2430051	083.00	Dado ferma cavo gas/corrente